

Norme Generali - Norms - Bestimmungen

AVVERTENZE	WARNING	HINWEISE
1 Profondità vasca: altezza rilevata dal bordo vasca al punto più profondo	1 Bathtub depth: height measured from the rim to the deepest point of the bathtub.	1 Wannen-Innentiefe: von Wannenrand-Oberkante bis zur tiefste Stelle der Wanne gemessen.
2 Le dimensioni d'ingombro sono espresse in mm.	2 Sizes are in mm.	2 Die Außenmaße werden in Millimetern angegeben.
3 Tolleranze dimensionali sulle misure reali ± 5 mm.	3 Dimensional tolerance on real size ± 5 mm.	3 Größenabweichungen gegenüber den realen Maßen ± 5 mm
4 La casa costruttrice si riserva il diritto di apportare in qualsiasi momento modifiche e migliorie al prodotto senza dare preavviso.	4 The manufacturer reserves the right to carry out product modifications and improvements at any time without prior notice.	4 Der Hersteller behält sich das Recht vor, jederzeit und ohne Vorankündigung Änderungen und Verbesserungen an den Produkten vorzunehmen.

Preinstallazioni - Pre-installation - Vorinstallation

REQUISITI PER LA PREINSTALLAZIONE	PRE-INSTALLATION REQUIREMENTS	BEDINGUNGEN FÜR DIE VORINSTALLATION
IMPORTANTE: Data l'elevata capacità e peso della vasca (vedi caratteristiche tecniche del prodotto), è necessario uno studio impiantistico e strutturale specifico.	IMPORTANT: given the high capacity and weight of the bathtub (see product specifications), a specific structural and building services engineering study is necessary	WICHTIG: Aufgrund des großen Fassungsvermögens und Gewichts der Wanne (siehe technische Eigenschaften des Produkts) ist eine spezifische Anlagen- und Strukturplanung notwendig.

Installazioni - Installations - Installationen

REQUISITI PER L'INSTALLAZIONE	INSTALLATION REQUIREMENTS	VORRAUSSETZUNGEN FÜR DIE INSTALLATION
L'installatore deve assicurarsi preventivamente che il pavimento dove verrà installato il prodotto sia sufficientemente livellato, che ne possa sopportare il peso e che vi siano le predisposizioni tecniche. ATTENZIONE! Verificare il percorso per il trasporto del prodotto, al sito prescelto per l'installazione. Verificare le misure di: - porte - scale - pianerottoli - corridoi	The plumber must previously ensure himself, that the floor where the product will be installed is flat enough, suitable to bear the weight of the product and that all technical arrangements are properly done. CAUTION! Check the route for moving the product, to the location chosen for installation. Check the size of: - doors - stairs - landings - corridors	Der Installateur hat sich zuvor davon zu überzeugen, dass der Fußboden auf dem das Produkt installiert wird, ausreichend flach, eben und mit Produktgewicht belastbar ist und dass die vorgesehenen Vorinstallationsarbeiten durchgeführt worden sind. ACHTUNG! Die Strecke für den Transport des Produkts bis zum für die Installation vorgewählten Platz überprüfen. Die Maße von: - Türen - Treppen - Treppenabsätzen - Fluren überprüfen.

Dimensioni - Dimensions - Maße

LEGENDA

- A Ingombri esterni
- * Profondità vasca
- B Ingombri interni
- C Predisposizione per l'installazione
- O1 Punto per lo scarico incassato a pavimento.

LEGENDA

- A Outer dimensions
- * Bathtub depth
- B Inner dimensions
- C Preparation for installation
- O1 Point for drainage sunken in floor.

LEGENDE

- A Aussenabmessungen
- * Wannen-Innentiefe
- B Innenabmessungen
- C Installationsvorbereitung
- O1 Stelle für den in den Boden eingelassenen Abfluss.

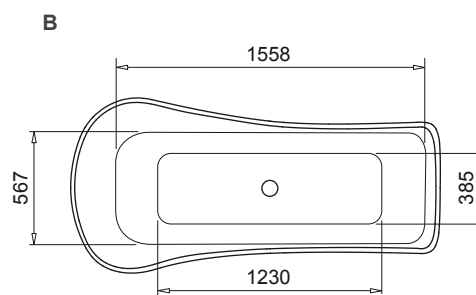
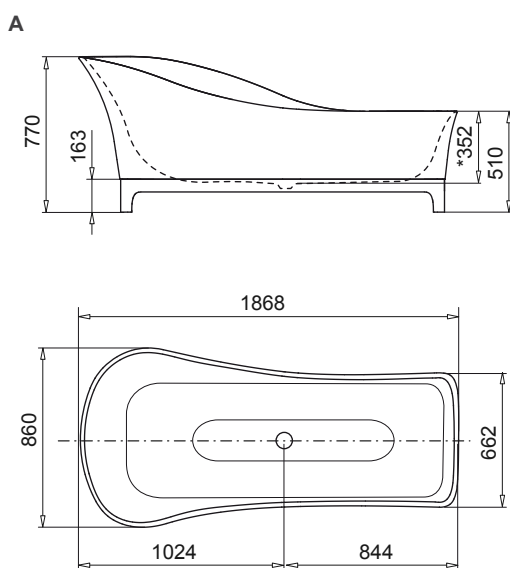

Predisposizioni - Arrangements - Installationsvorbereitung

C

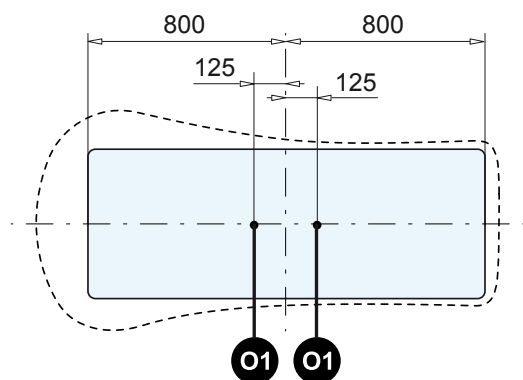

Note tecniche - Technical Details - Technische Details

CARATTERISTICHE		DETAILS		EIGENSCHAFTEN	
Capacità vasca*	218 l	Bath capacity*	218 l	Wannenkapazität*	218 l
Peso vasca	220 Kg	Bath Weight	220 Kg	Gewicht wanne	220 Kg
Dimensioni dell'attacco sulla colonna di scarico	Ø 32	Socket dimensions on drainage column	Ø 32	Masse des Anschlüsse am Abflussrohr	Ø 32

* Capacità Massima consigliata.

⚠ Vasca senza troppo pieno.

* Advised max. capacity.

⚠ Bathtub without overflow hole.

* Empfohlene Füllmenge.

⚠ Wanne OHNE Überlaufvorrichtung.

Imballo - Packing - Verpackung

1) VASCA		1) BATHTUBS		1) WANNEN	
Peso	270 Kg	Weight	270 Kg	Gewicht	270 Kg
Ingombri esterni (a)	2000 mm	Outer dimensions (a)	2000 mm	Aussenabmessungen (a)	2000 mm
Ingombri esterni (b)	1050 mm	Outer dimensions (b)	1050 mm	Aussenabmessungen (b)	1050 mm
Ingombri esterni (c)	850 mm	Outer dimensions (c)	850 mm	Aussenabmessungen (c)	850 mm

1

