

 – newform

MOONY

istruzioni
instructions
instructions de montage
Bedienungsanleitung
instrucciones
инструкции
instruktioner
使用说明

تعليمات



3155

AVVERTENZE PER L' USO E LA MANUTENZIONE

- Il presente manuale è parte integrante del prodotto.
- E' necessario conservarlo in buono stato e per tutto il ciclo di vita del prodotto.
- Vi consigliamo di leggere attentamente il presente manuale e tutte le disposizioni ivi contenute prima di utilizzare e installare il prodotto.
- L'installazione dovrà essere effettuata da personale qualificato, conformemente ai regolamenti in vigore.
- Per tutti gli articoli da incasso, testare l'impianto (entrate/uscite), prima di completare il rivestimento esterno.
- Il costruttore declina ogni responsabilità in caso di utilizzazione del prodotto con finalità diverse da quelle previste.
- Non disperdere resti di imballaggio nell'ambiente.
- Non creare ostacoli al passaggio dell'acqua.
- Evitare, in ogni caso, l'utilizzo di spugne metalliche o abrasive o di detersivi o prodotti abrasivi che potrebbero danneggiare le superfici.
- Soprattutto nel caso di nuove installazioni, onde evitare che impurità o detriti possano giungere all'interno della rubinetteria dando origine a problemi di funzionamento, spurgare l'impianto prima di mettere in esercizio i prodotti.
- Pulire esclusivamente con acqua e sapone. Risciacquare abbondantemente e asciugare con un panno morbido.
- Si consiglia, per una più lunga durata del miscelatore e della cartuccia, l'installazione di rubinetti filtro a monte del miscelatore.

WARNINGS FOR THE USE AND MAINTENANCE

- This manual is an integral part of the product.
- Keep it in good conditions and at hand throughout product's life.
- We recommend reading carefully this manual and all the instructions contained before using and installing the product.
- The installation should be made by qualified staff in compliance with regulations in force.
- As concerns the built-in items, test the system (inlets/ outlets) before completing the external covering.
- The manufacturer is not liable in case of use of the product with purposes other than those provided for.
- Do not leave the residues of the packaging in the home environment.
- Do not hinder the water flow.
- Totally avoid using metallic or abrasive sponges and detergents or abrasive products in order not to damage the surfaces.
- Especially with new installations, in order to prevent impurities or debris penetrating into the tap and causing working problems, purge the system before activating the mixer.
- Clean only with water and soap. Carefully rinse and dry with a soft cloth.
- In order to maintain the mixer and its cartridge in the best and long-lasting conditions, we suggest to fit under-top valves with filter.

AVERTISSEMENTS POUR L'UTILISATION ET ENTRETIEN

- Ce manuel est une partie intégrante du produit.
- Il faut le conserver en bon état et à portée pendant tout le cycle de vie du produit.
- Nous conseillons de lire attentivement ce manuel et toutes les consignes qui s'y trouvent avant d'utiliser et d'installer le produit.
- L'installation devra être effectuée par du personnel qualifié et conformément aux réglementations en vigueur.
- En cas de tous les articles à encasturer, tester le système (entrées/sorties) avant de terminer le revêtement externe.
- Le constructeur décline toute responsabilité en cas d'utilisation du produit dans des buts différents de ceux prévus.
- Ne pas abandonner les résidus de l'emballage dans l'environnement domestique.
- Ne pas faire obstacle au passage de l'eau.
- Eviter absolument d'utiliser des éponges métalliques ou abrasives et des détergents ou produits abrasifs afin de ne pas abîmer les surfaces.
- Surtout en cas de nouvelles installations, et afin d'éviter que des impuretés ou des débris arrivent à l'intérieur du robinet et causer des problèmes de fonctionnement, purger le système avant d'activer les produits.
- Nettoyer uniquement à l'eau et au savon. Rincer soigneusement et sécher avec un chiffon doux.
- On conseille, pour une plus longue durée du mitigeur et de la cartouche, l'installation de robinets filtre sur les flexibles/tuyaux de raccordement.

HINWEISE FÜR DIE VERWENDUNG UND REINIGUNG

- Das vorliegende Handbuch ist Bestandteil des Produktes.
- Es soll im Handbereich und in perfektem Zustand während des ganzen Lebenszyklus des Produktes aufbewahrt werden.
- Es ist empfehlenswert, das vorliegende Handbuch und alle darin enthaltenen Informationen sorgfältig zu lesen, bevor das Produkt zu montieren und anzuwenden.
- Die Montage soll von Fachpersonal unter Beachtung der gültigen Vorschriften durchgeführt werden.
- Bei allen Einbaueinheiten ist es ratsam, dass man die Anlage auf korrekte Funktionstätigkeit überprüft (Eingänge/Ausgänge) überprüft, bevor man die externe Verkleidung vervollständigt.
- Der Hersteller lehnt jegliche Verantwortung für die unsachgemäße Verwendung des Produktes ab.
- Keine Rückstände der Verpackung im haushaltsbereich unbewacht lassen.
- Die Wasserdurchgänge nicht verstopfen.
- Keine Metall- bzw. Abrasive schwammen, Reinigungsmittel und Schleifmittel verwenden, um zu vermeiden, dass die Oberfläche beschädigt wird.
- Vorallem, wenn es sich um neue Installationen handelt sollte man, bevor man die neuen Produkte in Betrieb nimmt, die Anlage reinigen, um zu verhindern, dass Verunreinigungen und Ablagerungen in die Armaturen gelangen, welche Funktionsstörungen verursachen könnten.
- Nur mit Wasser und Seife reinigen, sorgfältig ausspülen und mit einem weichen Tuch austrocknen.
- Zu einer längeren Dauer des Mischers und der Kartusche, wird es empfohlen, Unterfisch-Filterhähne zu installieren.

ADVERTENCIAS PARA EL USO Y MANUTENCIÓN

- El presente manual es parte integrante del producto.
- Es necesario guardar el manual en buen estado y durante todo el ciclo de vida del producto.
- Les aconsejamos que lean con cuidado el presente manual y todas las disposiciones contenidas antes de utilizar e instalar el producto.
- La instalación tendrá que ser efectuada por personal calificado conformemente a los reglamentos en vigor.
- Antes de finalizar el revestimiento exterior, ensayen la instalación (entradas / salidas) de todos los artículos por empotrar.
- El constructor declina todo tipo de responsabilidad en caso de utilización del producto con finalidades diferentes de aquellas previstas.
- No tiren los restos de los embalajes al medio ambiente.
- No creen obstáculos de ninguna forma el pasaje de agua.
- Eviten, de todas formas, la utilización de esponjas metálicas o abrasivas o detersivos o productos abrasivos que podrían perjudicar las superficies.
- Sobre todo en caso de nuevas instalaciones, para evitar que impurezas o residuos puedan alcanzar el interior del grifo causando problemas de funcionamiento, purgar la instalación antes de poner en funcionamiento el producto.
- Limpie exclusivamente con agua y jabón. Enjuague abundantemente y sequen con un trapo limpio.
- Se recomienda, para una mayor duración del mezclador y su cartucho, la instalación de filtros agua arriba del mezclador.

РЕКОМЕНДАЦИИ ПО ЭКСПЛУАТАЦИИ И ТЕХНИЧЕСКОМУ ОБСЛУЖИВАНИЮ

- Данное руководство является неотъемлемой частью изделия.
- Необходимо хранить его в хорошем состоянии на протяжении всего срока службы изделия.
- Мы рекомендуем внимательно прочитать это руководство и все содержащиеся в нем инструкции перед использованием и установкой изделия.
- Установка должна выполняться квалифицированным персоналом в соответствии с действующими правилами.
- Необходимо протестировать работу системы входа/выхода воды всех встроенных элементов до завершения внешней отделки.
- Производитель снимает с себя всякую ответственность в случае использования продукта в целях, отличных от предусмотренных.
- Не выбрасывайте упаковку в окружающую среду.
- Не создавайте препятствий потоку воды.
- Избегайте использования металлических или абразивных губок или абразивных моющих средств, которые могут повредить поверхность.
- Попадания грязи или посторонних предметов в смесители особенно в новых установках, может привести к проблемам функционирования. Прочистите систему перед вводом изделий в эксплуатацию.
- Чистить только водой с мылом. Тщательно промыть и высушить мягкой тканью.
- Чтобы продлить срок службы смесителя и картриджа, мы рекомендуем устанавливать фильтры перед смесителем.

VARNINGAR BETRÄFFANDE ANVÄNDNING OCH UNDERHÅLL

- Denna manual är en integrerad del av produkten.
- Den måste förvaras i gott skick och under hela produktens livslängd.
- Det rekommenderas att du noga läser denna manual och alla beställelserna i den, innan du använder och installerar produkten.
- Installationen ska utföras av kvalificerad personal i överensstämmelse med gällande förordningar.
- För alla inbyggnadsartiklar måste systemet (ingångar/utgångar) testas, innan den yttre beläggningen slutförs.
- Tillverkaren avsägar sig allt ansvar för användning av produkten i andra syften än de, som förutsatts.
- Kasserat inte förpackningsrester i miljön.
- Skapa inte hinder för vattnets passage.
- Undvik, i vilket fall som helst, användning av svampar i metall, eller som skulle kunna nöta, eller nötande rengöringsmedel eller produkter, som skulle kunna skada ytorna.
- Framför allt, vid nya installationer, för att förhindra att smuts eller skräp skulle kunna tränga in på kranarnas insida och ge upphov till problem vid användning, ska systemet tappas ur innan produkten tas i bruk.
- Rengör uteslutande med tvål och vatten. Skölj rikligt och torka med en mjuk trasa.
- För att blandaren och patronen ska vara så länge som möjligt, rekommenderas det att du installerar filterkranar ovanför blandaren.

使用及维护说明

- 本手册是产品完整不可分割的一部分。
- 在产品整个使用寿命期间，请妥善保管手册。
- 使用 and 安装产品前，请仔细阅读本手册，了解手册全部内容。
- 产品安装必须由具有资质的人员操作，同时遵守现行规范要求。
- 外部墙面完成前，所有入墙安装部件均需测试装置（入口/出口）运行。
- 如将产品用于制造商规定用途之外的其他用途而造成损失，制造商概不承担任何责任。
- 切勿将剩余包装材料丢弃在环境中。
- 切勿阻挡水流通道。
- 无论何种情况，避免使用金属海绵、研磨性洗涤剂或产品，以免损伤产品表面。
- 尤其是在产品首次安装后，应避免杂质或碎屑进入管道内部，从而造成运行故障，为此，产品运行前应先将设备内部清洁干净。
- 仅可使用水和肥皂清洁产品。随后用足量清水冲洗，最后再用软布擦干。
- 为使混合器和滤芯能够长期使用，建议将水龙头滤网安装在混合器的上游。

تحذيرات الاستخدام والصيانة

- هذا الدليل جزء لا يتجزأ من المنتج.
- يجب أن يبقى لديك في حالة جيدة وطوال دورة حياة المنتج.
- ننصحك بقراءة هذا الدليل بعناية وجميع الأحكام الواردة فيه قبل استخدام المنتج وتركيبه.
- يجب أن يتم التركيب بالاستعانة بموظفين مؤهلين، بما يتوافق مع اللوائح المعمول بها.
- بالنسبة لجميع العناصر المدمجة، قم باختبار النظام (المدخل/المخارج) قبل استكمال التكبسة الخارجية.
- لا تتحمل الشركة المصنعة أي مسؤولية في حالة استخدام المنتج لأغراض أخرى غير تلك المتوقعة منه.
- لا تتخلص من بقايا مواد التعبئة والتغليف في البيئة.
- لا تضع علبات أمام مرور الماء.
- في أي حال، تجنب استخدام قطع الإسفنج أو المنظفات المعدنية أو الكاشطة أو المنتجات الكاشطة التي قد تلتف الأسطح.
- خاصة في حالة التركيبات الجديدة، ولمنع الشوائب أو الحطام من الوصول إلى داخل الصابير مما يؤدي إلى حدوث مشاكل في التشغيل، قم بتطهير النظام قبل تشغيل المنتجات.
- نظف المنتج بالماء والصابون فقط. اشطفه جيدًا، وجففه بقطعة قماش ناعمة.
- للحصول على عمر أطول للخلاط والخرطوشة، يوصى بتركيب صابير مرشحة في اتجاه تيار الخلاط.

3155

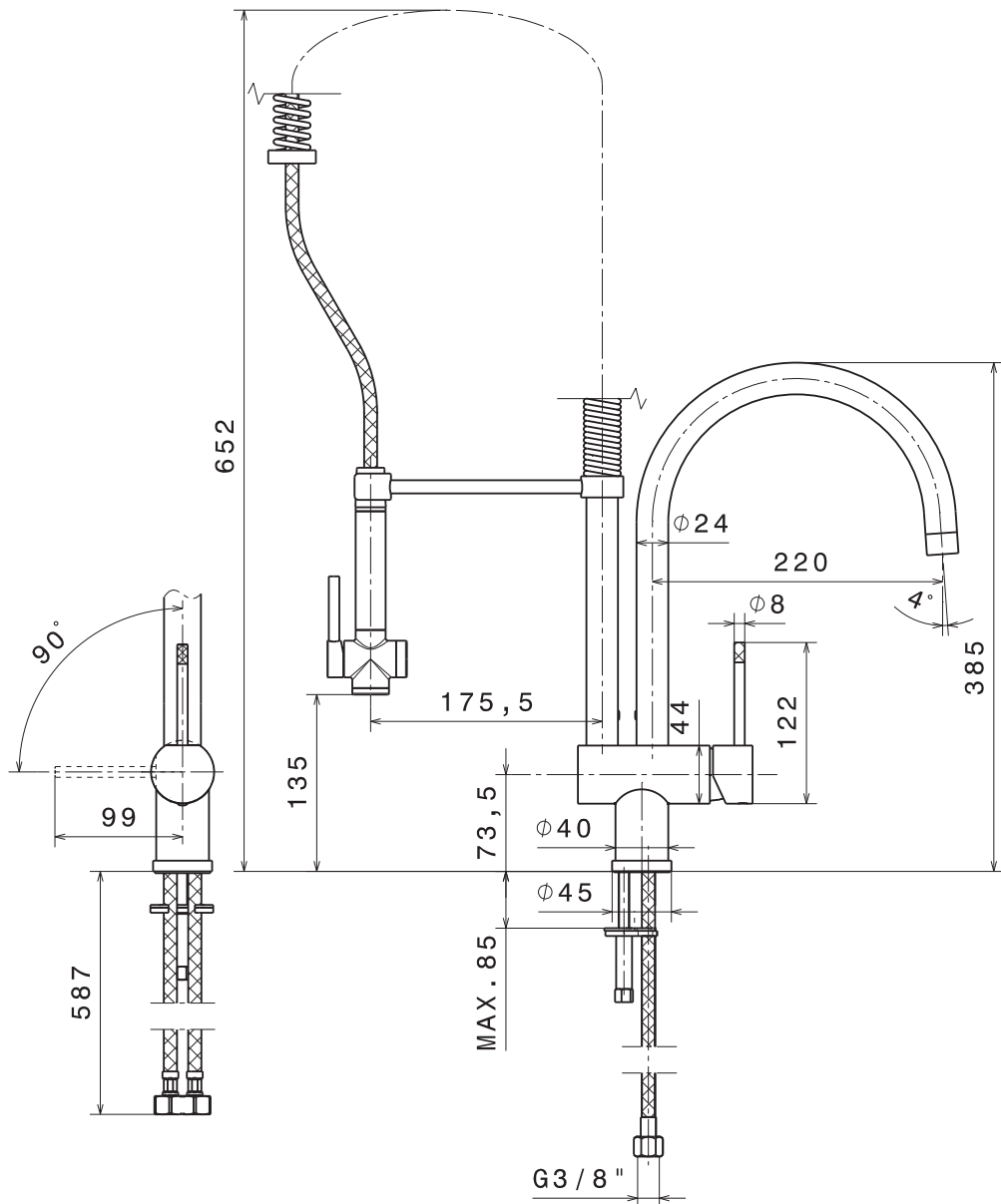

Si certifica che tutte le parti e i componenti d'origine nazionale, CEE e d'importazione contenuti in questo prodotto (L.166/2009) sono stati accuratamente controllati, assemblati e collaudati nei nostri stabilimenti.

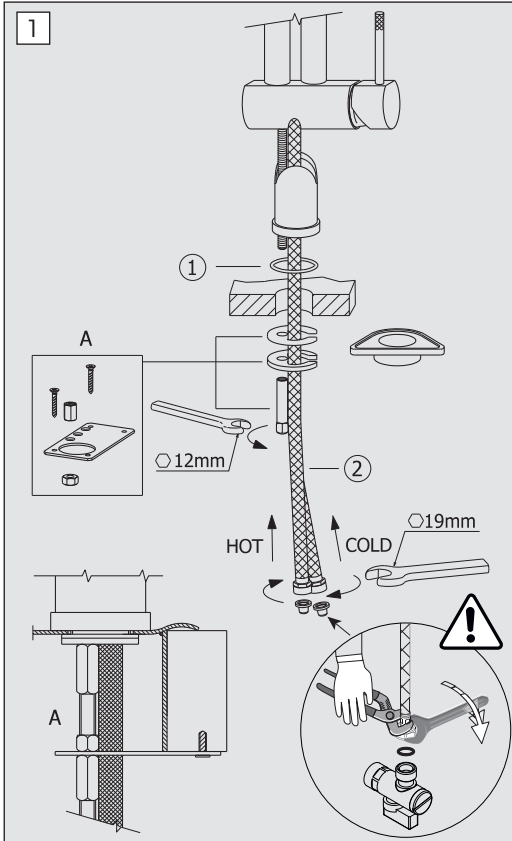

FASE 1_PHASE 1_ÉTAPE 1_SCHRITT 1_FASE 1

IT Risciacquare bene tutte le tubazioni per eliminare i residui di sporco. Collocare il rubinetto sul piano del lavello interponendo l'O-Ring (1) e posizionare inferiormente il set di fissaggio. Per un montaggio più stabile utilizzare i dadi e la piastra di fissaggio. Montare la piastra in modo tale che venga fissata al bordo del lavello con le apposite viti (A). Serrare i dadi di fissaggio e collegare correttamente i flessibili (2) alla rete di alimentazione. Non utilizzare con pressioni al di sotto di 0,5 bar. La doccia può essere montata sia a destra che a sinistra del rubinetto. Azionando la doccia si chiude l'uscita alla canna facendo uscire l'acqua dalla doccia. Al suo rilascio l'acqua riuscirà automaticamente dalla canna.

ATTENZIONE: Durante l'allacciamento alla rete idrica, tenere fermo il flessibile per evitare che si sviti dal corpo del rubinetto.

EN Rinse all pipes thoroughly to eliminate any dirt residue. Put the tap on the surface of the sink laying the O-Ring in between (1) and position below the fastening set. For a more steady assembly use nut and the fixing plate. Assemble fixing plate in order to be fastened on the border of the sink with the giving screws (A). Tighten the fastening nut and correctly connect the flexible hoses to the water supply (2). Do not use with pressure lower than 0,5 bar. Hand shower can be assembled in tow different positions (right and left of the mixer). Lever stops the flowing from spout making the water coming out from the hand shower. When released the water comes automatically out from spout.

WARNING: During the connection to the water network, keep the hose steady to prevent it from unscrewing from tap's body.

FR Bien rincer tous les tuyaux pour éliminer les saletés. Placer le robinet sur la surface de l'évier interposant le Joint Torique (1) et positionner le jeu de fixation dessous. Pour un montage plus stable utiliser les dés et la plaque de fixation. Monter la plaque en la fixant au bord de l'évier par ses vis (A). Serrer les écrous de fixation et raccorder correctement les flexibles (2) à l'installation d'eau. Ne pas utiliser avec pression inférieure aux 0,5 bar. La douchette peut être montée en deux différentes positions (à droite et à gauche du mitigeur). Levier serre la sortie au bec en faisant fluer l'eau de la douchette. En le relâchant, l'eau sort automatiquement encore de bec. **ATTENTION : Pendant la connexion au réseau hydrique, tenir le flexible immobile pour éviter qu'il se dévisse du corps du robinet.**

DE Die Leitungen gründlich ausspülen, um die Schmutzreste zu entfernen. Den Hahn auf die Fläche des Spültischs stellen, und den O-Ring (1) zwischen der Fläche und dem Hahn einfügen und den Befestigungsbausatz darunter positionieren. Zur zusätzlichen Stabilisierung der Mischbatterie verwenden Sie die Muttern und den Befestigungsbügel. Den Bügel so montieren, daß der Befestigungsbügel mittels der Schrauben an der Tischplatte befestigen werden kann (A). Die Befestigungsmuttern anziehen und die Schläuche (2) korrekt an das Versorgungsnetz anschließen. Nicht benutzen mit Druck unter 0,5 bar. Die Brause kann in 2 verschiedenen Positionen montiert werden (links oder rechts der Armatur). Bei Betätigung des Hebels schaltet der Wasserfuß automatisch vom Rohrauslauf der Armatur zur Schlauchbrause um. Beim Loslassen des Hebels erfolgt eine Umstellung von Schlauchbrause zum Rohrauslauf. **ACHTUNG: Während des Anschließens dem elektrischen Netz soll der flexible Schlauch fest gehalten werden, um zu vermeiden, dass er sich von dem Mischkörper herauschraubt.**

ES Enjuagar bien toda la cañería para eliminar los residuos de suciedad. Coloquen el grifo sobre el llano del fregadero interponiendo el O-Ring (1) y posicionen el juego de fijación en la parte inferior. Para mejor estabilidad utilizar las tuercas y la placa de fijación. Montar la placa de forma que quede fijada al borde del fregadero con los tornillos correspondientes (A). Perrar fuertemente las tuercas de fijación y conectar correctamente los flexibles (2) a la red de alimentación. No utilices con presión inferior a los 0,5 bar. La ducheta puede ser montada en 2 diferentes posiciones (a la derecha y a la izquierda). Palanca cierra la salida a la boca haciendo salir el agua por la ducheta. Volviendo e la misma posición el agua saldrá automáticamente por la boca. **CAUIDADO: Durante la conexión a la red hídrica mantengan firme el flexo para evitar que se destornille del cuerpo grifo.**

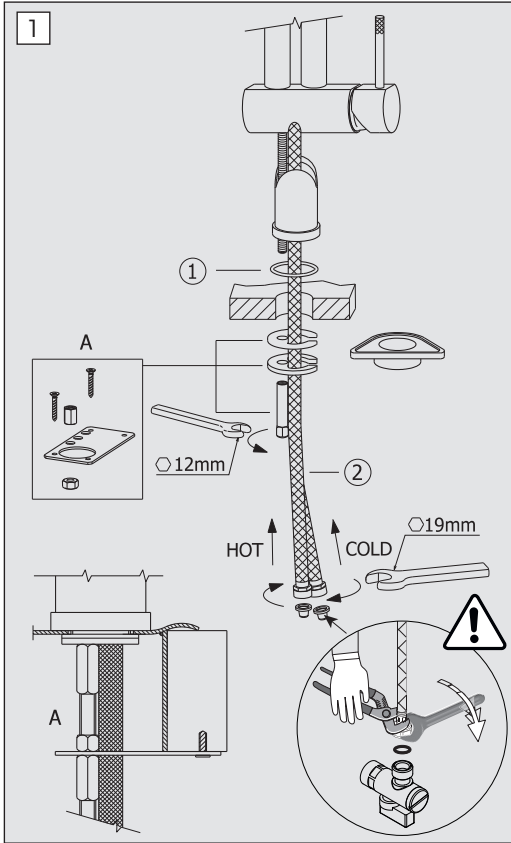

1 ЭТАП_FAS 1_步骤一_1 المرحلة

RU Хорошо промойте все трубы, чтобы удалить остатки грязи. Разместите кран на поверхность раковины вставив уплотнительное кольцо (1) и установите снизу комплект креплений. Для большей устойчивости во время монтажа используйте гайки и крепежную пластину. Установите пластину так, чтобы она оказалась прикрепленной к краю раковины с помощью винтов (A). Затянуть крепежные гайки и правильно подсоединить шланги (2) к водоснабжению. Не использовать давление ниже 0,5 бар. Ручной душ можно устанавливать как справа, так и слева от крана. При включении ручного душа выход из шланга закрывается, позволяя выходить воде из ручного душа. При его ополаскивании вода автоматически будет выходить из шланга.

ВНИМАНИЕ: При подключении к водопроводной сети необходимо держать шланг неподвижным, чтобы он не вывинтился из корпуса крана.

SV Skölj alla rörledningar noga för att avlägsna rester av smuts. Placera kranen på tvättfåtlets översida och för in O-ringen (1) emellan, samt placera fästankordningen på undersidan. Använd muttrarna och fästplattan för en stabilare montering. Montera plattan så att den fästs vid tvättställets kant med de därtill avsedda skruvarna (A). Dra åt fästskruvarna och anslut slangarna (2) korrekt till försörjningsnätet. För ej användas med tryck som underskrider 0,5 bar. Kranduschen kan monteras både till höger och till vänster om kranen. När du aktiverar krandsuschen så stängs utloppet till kranen och vattnet rinner ut genom duschen. När den släpps kommer vattnet automatiskt att rinna ut ur kranen på nytt.

OBS: Under anslutning till vattenförsörjningsnätet ska du hålla slangarna på plats, för att förhindra att den skruvas loss från själva kranen.

ZH 仔细冲洗所有管道，除去残留的污渍。将水龙头放在水槽表面，放入O型圈（1），然后将固定组件放在下方。为使安装后的产品更加稳固，请使用固定板和固定螺帽。将板安装好，用相应的螺钉（A）固定在水槽边缘。拧紧固定螺母，将软管正确连接（2）到电源。水压低于0.5巴时切勿使用。喷头可安装在水龙头的左侧或右侧。调节喷头，可关闭管式出水口，防止水从喷头流出。松开喷头，水可自动从管式出水口流出。
注意：同供水管相连时，请握紧软管，防止软管从水龙头主体松脱。

AR اشطف جميع الأنابيب جيدًا لإزالة بقايا الأوساخ. ضع الصنبور على سطح الحوض مع إدخال الحلقة الدائرية (1)، و قم بوضع مجموعة التثبيت. للحصول على تركيب أكثر ثباتًا، استخدم الصواميل و صفيحة التركيب. قم بتركيب الصفيحة بحيث يتم تركيبها على حافة الحوض باستخدام البراغي المناسبة (A). اربط صواميل التثبيت، و قم بتوصيل الخرطوم (2) بشكل صحيح بمصدر التغذية. لا يُستخدم مع ضغط أقل من 0,5 بار. يمكن تركيب الدش اليدوي على يمين المحبس أو يساره. عند تشغيل الدش، يُغلق مخرج الأنبوب، ويخرج الماء من الدش. عند إطلاقه، سيتدفق الماء تلقائيًا من الأنبوب. تنبيه: عند التوصيل بشبكة الماء، امسك بحزم الخرطوم المرن لمنع من فك جسم الصنبور.

IT INTERVENTI DI MANUTENZIONE

SOSTITUZIONE DELLA CARTUCCIA

Togliere il tappino (1), svitare la vite di fissaggio (2) ed estrarre la maniglia (3). Svitare la ghiera di fissaggio (4) e togliere la cartuccia (5).

PULIZIA DEL FILTRO AERATORE

Svitare il filtro aeratore (6) e soffiarlo per eliminare eventuali residui di sporco. Si consiglia di pulire dopo il primo utilizzo e di ripetere periodicamente tale operazione onde evitare riduzioni di portata.

MANTENIMENTO

Si raccomanda inoltre di eseguire la pulizia dei rubinetti esclusivamente con acqua e sapone, evitando l'impiego di defersivi abrasivi (in polvere o liquidi), spugne abrasive o altri prodotti contenenti alcool, acidi od altre sostanze aggressive. La Newform s.p.a. non risponderà dei danni causati dall'inosservanza di tali regole.

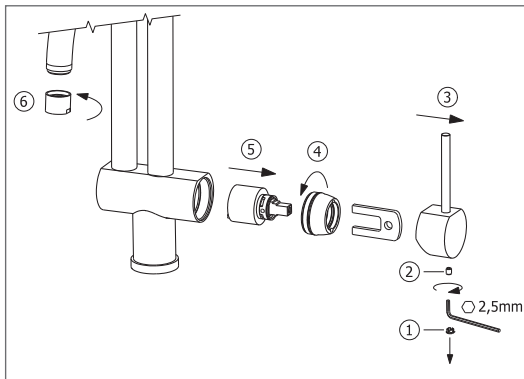

EN MAINTENANCE

CARTRIDGE REPLACEMENT

Remove the plug (1), unscrew the fastening screw (2) and remove the handle (3). Unscrew the fastening ring nut (4) and remove the cartridge (5).

AERATOR FILTER CLEANING

Unscrew the aerator filter (6) and blow into it to remove any dirt residues. We recommend cleaning after the first use and periodically repeating this operation in order to avoid flow rate reductions.

MAINTENANCE

In addition we recommend cleaning the taps exclusively with water and soap, avoiding using abrasive detergents (in powder or liquid), abrasive sponges or other products containing alcohol, acids or other aggressive substances. Newform s.p.a. will not respond to any damages caused by failure to observe the above rules.

DE INSTANDHALTUNG

WECHSEL DER KARTUSCHE

Den Stopfen (1) entfernen, die Befestigungsschraube (2) abschrauben und den Handgriff (3) herausnehmen. Den Befestigungsring der Kartusche (4) abschrauben und die Kartusche (5) entfernen.

REINIGUNG DES LUFFILTERS

Den Luffilter (6) herausschrauben und ihn blasen, um die evtl. Rückstände von Verschmutzung zu entfernen. Es ist ratsam, den Filter nach dem ersten Einsatz zu reinigen und danach die Reinigungsoperationen regelmäßig durchzuführen, um eine Minderung der Strömung zu vermeiden.

INSTANDSETZUNG

Es ist überdies ratsam, die Hähne nur mit Wasser und Seife zu reinigen, und keine abrasive Reinigungsmittel (in Pulver bzw. Flüssigkeit), schleifende Schwämme oder weitere Produkte, die Alkohol, Säuren oder aggressive Stoffe enthalten, zu verwenden. Die Firma Newform S.p.A. haftet nicht für Schäden, die durch Nichtbeachtung solcher Vorschriften verursacht werden.

FR INTERVENTIONS D'ENTRETIEN

REMPACEMENT CARTOUCHE

Enlever le bouchon (1), dévisser la vis de fixation (2) et extraire la poignée (3). Dévisser la virole de fixation (4) et enlever la cartouche (5).

NETTOYAGE DU FILTRE AERATEUR

Dévisser le filtre aérateur (6) et le souffler pour éliminer les éventuels résidus de saleté. On conseille de nettoyer après le premier emploi et de répéter périodiquement cette opération afin d'éviter des réductions de débit.

ENTRETIEN

On recommande en plus d'effectuer le nettoyage des robinets exclusivement avec de l'eau et du savon, évitant l'emploi de détergents abrasifs (en poudre ou liquides), d'éponges abrasives ou d'autres produits contenant de l'alcool, des acides ou d'autres substances agressives. La Maison Newform s.p.a. ne répond pas des dommages causés par l'inobservation de ces règles.

ES MANTENIMIENTO

REEMPLAZO CARTUCHO

Quiten el tapón (1), destornillen el tornillo de fijación (2) y extraigan la maneta (3). Destornillen la virola de fijación (4) y remuevan el cartucho (5).

LIMPIEZA DEL FILTRO AIREADOR

Destornillen el filtro aireador (6) y soplen en ello para eliminar los eventuales residuos de suciedad. Les aconsejamos que limpien el filtro después de la primera utilización y que repitan periódicamente la operación para evitar una reducción del caudal.

MANTENIMIENTO

Les recomendamos, además, que limpien los grifos utilizando exclusivamente agua y jabón, evitando el empleo de detergentes abrasivos (en polvo o líquidos), esponjas abrasivas u otros productos que contienen alcohol, ácidos u otras sustancias agresivas. La Newform s.p.a. no responderá de los daños causados por el incumplimiento de tales reglas.

RU ПРОВЕДЕНИЕ ТЕХОБСЛУЖИВАНИЯ

ЗАМЕНА КАРТРИДЖА

Снимите колпачок (1), отвинтите фиксирующий винт (2) и извлеките ручку (3). Отвинтите стопорную кольцевую гайку (4) и снимите картридж (5).

ОЧИСТКА ФИЛЬТРА АЭРАТОРА

Отвинтите фильтр аэратора (6) и продуйте его, чтобы удалить возможные остатки грязи. Рекомендуется очищать его после первого использования и периодически повторять эту операцию, чтобы избежать снижения производительности.

УХОД И СОДЕРЖАНИЕ

Кроме этого рекомендуется очищать краны исключительно водой с мылом, избегая использования абразивных моющих средств (порошка или жидкости), абразивных губок или других продуктов, содержащих спирт, кислоты или другие агрессивные вещества. Компания Newform S.p.A. не несет ответственности за ущерб, причиненный несоблюдением этих правил.

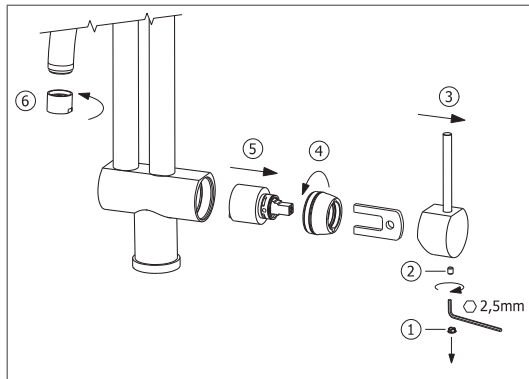

SV UNDERHÅLLSINGREPP FÖR BYTE

BYTE AV PATRONEN

Ta bort pluggen (1), skruva loss fästskruven (2) och dra ut handtaget (3). Skruva loss låsringen (4) och avlägsna patronen (5).

RENGÖRING AV VENTILATIONSFILTRET

Skriva loss ventilationsfiltret (6) och blås ur det för att avlägsna eventuella rester av smuts. Det rekommenderas att du rengör det efter första användning och att du regelbundet upprepar detta ingrepp för att undvika flödesminskning.

UNDERHÅLL

Det rekommenderas dessutom att du rengör kranarna uteslutande med tvål och vatten och undviker användning av nötande rengöringsmedel (i pulverform eller flytande), nötande svampar eller andra produkter, som innehåller alkohol, syror eller andra aggressiva ämnen. Newform S.p.A. ansvarar inte för skador, som orsakats av underlåtenhet att följa dessa regler.

ZH 维护

更换滤芯

取下塑料盖 (1)，松开固定螺丝 (2) 并抽出手柄 (3)。松开固定螺母环 (4) 并抽出滤芯 (5)。

充气过滤器的清理

拧下充气过滤器 (6)，风吹，清除可能存留的污垢残余。初次使用和阶段性重复操作后建议进行清理，以避免流量减少。

维护

另外清理水龙头只能用水和肥皂，避免使用磨砂洗涤剂（粉状或液体）、磨蚀海绵或其他含酒精，酸性物质或其他化学制剂物品。Newform s.p.a. 股份公司对于不遵守规定而导致的损失将不负任何责任。

AR الفواصل الزمنية للصيانة

استبدال الخرطوشة

أزل السدادة الصغيرة (1)، وفك برغي التركيب (2)، واستخرج المقبض (3). قم بفك صامولة التركيب (4) ثم أخرج الخرطوشة (5).

تنظيف المرشح الهوائي

فك المرشح الهوائي (6)، وانفخه لإزالة أي بقايا من الأوساخ. يُنصح بالتنظيف بعد الاستخدام الأول وتكرار هذه العملية بشكل دوري لتجنب انخفاض السعة.

الصيانة

يوصى أيضًا بتنظيف الصنابير بالماء والصابون فقط، وتجنب استخدام المنظفات الكاشطة (في شكل مسحوق أو سائل)، أو قطع الإسفنج الكاشطة أو المنتجات الأخرى التي تحتوي على كحول أو أحماض أو مواد عدوانية أخرى. تُعفى S.p.A. NEWFORM من أية مسؤولية عن الأضرار الناجمة عن عدم مراعاة هذه القواعد.

IT INTERVENTI DI MANUTENZIONE

SOSTITUZIONE DELLA VALVOLA DEVIATRICE

1. Eseguire in senso inverso quanto indicato al capitolo "montaggio"; scollegare poi i flessibili di alimentazione dalla rete idrica, se necessario, e sollevare il rubinetto.
2. Svitare il tappo (1) ed estrarre inferiormente la valvola deviatrice (2). Per rimontare eseguire tutte le operazioni in senso inverso.

PULIZIA DELLA VALVOLA DEVIATRICE

1. Eseguire in senso inverso quanto indicato al capitolo "montaggio"; scollegare poi i flessibili di alimentazione dalla rete idrica, se necessario, e sollevare il rubinetto.
2. Svitare il tappo (1) ed estrarre inferiormente la valvola deviatrice (2). Soffiare la valvola deviatrice e sciacquarla sotto l'acqua corrente per eliminare i residui di sporco. Per rimontare eseguire tutte le operazioni in senso inverso.

ATTENZIONE: Si consiglia di pulire dopo il primo utilizzo e di ripetere periodicamente onde evitare un malfunzionamento.

EN MAINTENANCE

REPLACEMENT OF THE DIVERTER VALVE

1. Carry out in the opposite direction all indicated at chapter "assembly"; if necessary, disconnect the hoses from the main water inlet connection, and lift the faucet.
2. Unscrew the cap (1) and remove at the bottom the diverter valve (2). To reassemble please carry out all the operations in the opposite direction.

CLEANING THE DIVERTER VALVE

1. Carry out in the opposite direction all indicated at chapter "assembly"; if necessary, disconnect the hoses from the main water inlet connection, and lift the faucet.
2. Unscrew the cap (1) and remove at the bottom the diverter valve (2). Blow the diverter valve and rinse under running water to remove dirt residues. To reassemble please carry out all the operations in the opposite direction.

WARNING: We recommend cleaning after the first use and periodically repeating this operation in order to avoid malfunction.

FR INTERVENTIONS D'ENTRETIEN

REMPLACEMENT DE LA SOUPAPE QUI DÉVIE

1. Effectuer en sens inverse tout ce qu'est indiquée au chapitre "assemblage"; si nécessaire, séparer les flexibles d'alimentation du réseau hydrique et élever le robinet.
2. Dévisser le bouchon (1) et extraire inférieurement la soupape qui dévie (2). Pour remonter exécuter toutes les opérations en sens inverse.

NETTOYAGE DE LA SOUPAPE QUI DÉVIE

1. Effectuer en sens inverse tout ce qu'est indiquée au chapitre "assemblage"; si nécessaire, séparer les flexibles d'alimentation du réseau hydrique et élever le robinet.
2. Dévisser le bouchon (1) et extraire inférieurement la soupape qui dévie (2). Soufflez la soupape qui dévie et rincez sous à l'eau courante pour éliminer les résidus de saleté. Pour remonter exécuter toutes les opérations en sens inverse.

ATTENTION: On conseille de nettoyer après le premier emploi et de répéter périodiquement cette opération afin d'éviter tout dysfonctionnement.

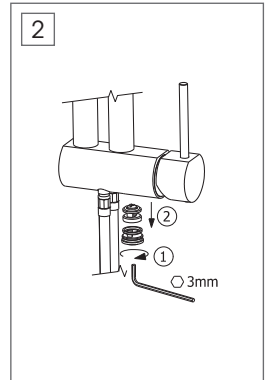
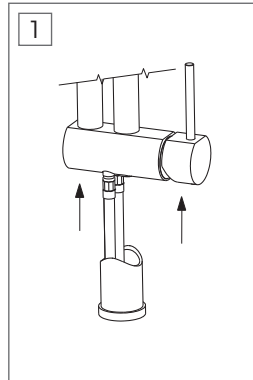

DE INSTANDHALTUNG

ERSATZ DES UMSTELLERVENTILS

1. Das in der Kapitel "Montage" beschriebene Verfahren umgekehrt durchführen; falls nötig, die Schläuche vom Wassernetz entfernen und die Armatur heben.
2. Die Stöpsel des Umstellerventils (1) abschrauben und das selbe unten herausziehen (2). Zum montieren, das Verfahren umgekehrt durchführen.

REINIGUNG VON UMSTELLERVENTILS

1. Das in der Kapitel "Montage" beschriebene Verfahren umgekehrt durchführen; falls nötig, die Schläuche vom Wassernetz entfernen und die Armatur heben.
2. Die Stöpsel des Umstellerventils (1) abschrauben und das selbe unten herausziehen (2). Das Umschaltventil ausblasen und unter fließendem Wasser abspülen, um Schmutzrückstände zu entfernen. Zum montieren, das Verfahren umgekehrt durchführen.

ACTHUNG: Es ist ratsam, den Umschaltventil nach dem ersten Einsatz zu reinigen und danach die Reinigungsoperationen regelmäßig durchzuführen, um Fehlfunktionen zu vermeiden.

ES MANTENIMIENTO

SOSTITUCIÓN DE LA VÁLVULA QUE DESVÍA

1. Efectuar los mismos pasos indicados en el capítulo "montaje"; en sentido contrario, desconectar los flexibles de alimentación a la red hidráulica, y si es necesario, alzar el grifo.
2. Desatornillar la tapa (1) y sacar la válvula que desvía (2) por abajo. Para montarla de nuevo realizar el proceso al contrario.

LIMPIEZA DE LA VÁLVULA QUE DESVÍA

1. Efectuar los mismos pasos indicados en el capítulo "montaje"; en sentido contrario, desconectar los flexibles de alimentación a la red hidráulica, y si es necesario, alzar el grifo.
2. Desatornillar la tapa (1) y sacar la válvula que desvía (2) por abajo. Soplar la válvula de desvío y enjuagar con agua corriente para eliminar los residuos de suciedad. Para montarla de nuevo realizar el proceso al contrario.

ATENCIÓN: Les aconsejamos que limpien el filtro deés de la primera utilización y que repitan periódicamente operación para evitar un mal funcionamiento.

RU ПРОВЕДЕНИЕ ТЕХОБСЛУЖИВАНИЯ

ЗАМЕНА РАСПРЕДЕЛИТЕЛЬНОГО КЛАПАНА

1. Выполните в обратном порядке операции, перечисленные в разделе «Монтаж»; затем отсоедините шланги подачи воды от водопроводной сети и, если необходимо, приподнимите кран.
2. Отвинтите пробку (1) и извлеките снизу распределительный клапан (2). Для повторной установки выполните все операции в обратном порядке.

ОЧИСТКА РАСПРЕДЕЛИТЕЛЬНОГО КЛАПАНА

1. Выполните в обратном порядке операции, перечисленные в разделе «Монтаж»; затем отсоедините шланги подачи воды от водопроводной сети и, если необходимо, приподнимите кран.
2. Отвинтите пробку (1) и извлеките снизу распределительный клапан (2). Продуйте распределительный клапан и промойте проточной водой, чтобы убрать остатки грязи. Для повторной установки выполните все операции в обратном порядке.

ВНИМАНИЕ: Рекомендуем провести очистку после первого использования и в дальнейшем периодически проводить очистку во избежание сбоев в работе.

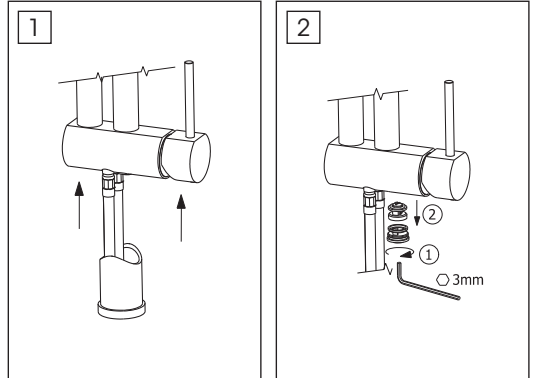

SV UNDERHÅLLSINGREPP FÖR BYTE

BYTE AV AVLEDARVENTILEN

1. Utför de moment som angetts i kapitlet "montering" i omvänd ordning; koppla bort försörjningslangarna från vattennätet, om så behövs, och lyft upp kranen.
2. Skruva loss pluggen (1) och dra ut avledarventilen (2) nedanför. Montera tillbaka genom att utföra ingreppen i omvänd ordning.

RENGÖRING AV AVLEDARVENTILEN

1. Utför de moment som angetts i kapitlet "montering" i omvänd ordning; koppla bort försörjningslangarna från vattennätet, om så behövs, och lyft upp kranen.
2. Skruva loss pluggen (1) och dra ut avledarventilen (2) nedanför. Blås ur avledarventilen och skölj den i rinnande vatten för att eliminera rester av smuts. Montera tillbaka genom att utföra ingreppen i omvänd ordning.

VARNING: Det rekommenderas att rengöra den efter första användning och att regelbundet upprepa rengöringen för att förhindra funktionsstörningar.

ZH 维护

更换分流管阀门

1. 请按照“安装”章节指示逆向操作；然后断开同供水管相连的软管，如有必要，可抬起水龙头。
2. 拧松护盖 (1)，抽出下方的分流器阀门 (2)。请按照上述说明反向顺序组装。

清洁分流管阀门

1. 请按照“安装”章节指示逆向操作；然后断开同供水管相连的软管，如有必要，可抬起水龙头。
2. 拧松护盖 (1)，抽出下方的分流器阀门 (2)。吹洗分流管阀门，再用水冲洗，移除残留污渍。请按照上述说明反向顺序组装。

注意: 建议首次使用后再进行清洁，定期操作，避免出现故障。

AR الفواصل الزمنية للصيانة

استبدال صمام المحول

1. نَقِّذْ التعلیمات الواردة في فصل «التجميع» بترتيب عكسي؛ ثم افصل خرطوم إمداد المياه، إذا لزم الأمر، وارفع المحبس.
2. قم بفك الغطاء (1)، واستخرج صمام المحول (2) من الأسفل. لإعادة التجميع، قم بتنفيذ جميع العمليات بترتيب عكسي.

تنظيف صمام المحول

1. نَقِّذْ التعلیمات الواردة في فصل «التجميع» بترتيب عكسي؛ ثم افصل خرطوم إمداد المياه، إذا لزم الأمر، وارفع المحبس.
 2. قم بفك الغطاء (1)، واستخرج صمام المحول (2) من الأسفل. انفضح صمام المحول، واشطفه تحت الماء الجاري لإزالة بقايا الأوساخ. لإعادة التجميع، قم بتنفيذ جميع العمليات بترتيب عكسي.
- تنبيه: ينصح بالتنظيف بعد الاستخدام الأول وتكراره بشكل دوري لتجنب العطل.

MOONY 3155

1	18357
1.1	16125
2	16801
3	25922
4	18351
4.1	91
4.2	10459
4.3	18352
5	18353
6	18332
7	12333
8	25848
9	14680
9.1	16667
10	18386
11	18356
11.1	18355
11.2	18323
12	18302
13	13410
14	18314
15	11953

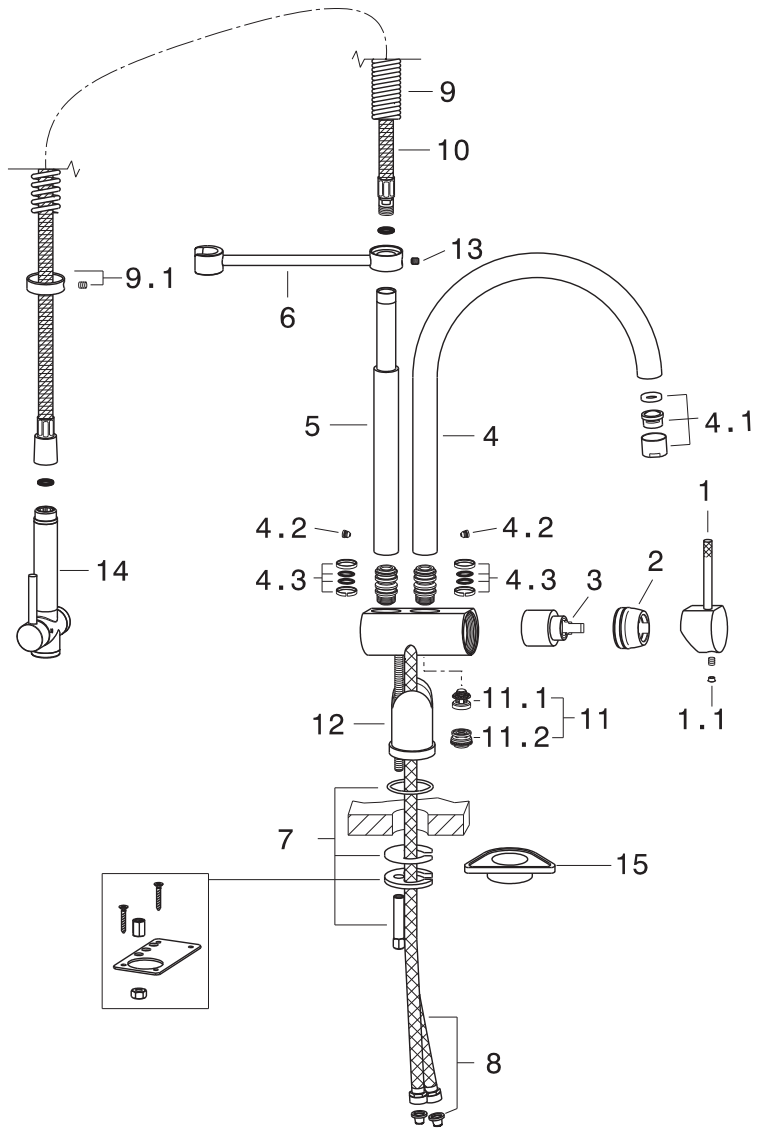

bar l/min

0	0
1	7,30
2	10,47
3	12,94
4	15,06
5	16,87

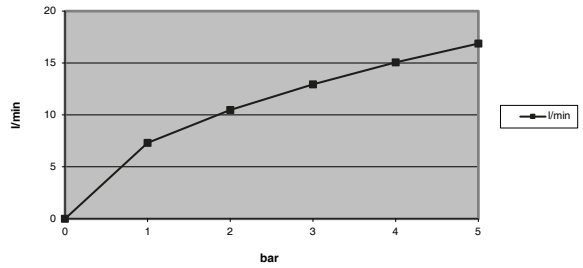
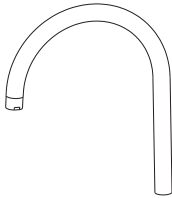

bar l/min

0	0
1	2,64
2	3,94
3	5,06
4	5,89
5	6,62

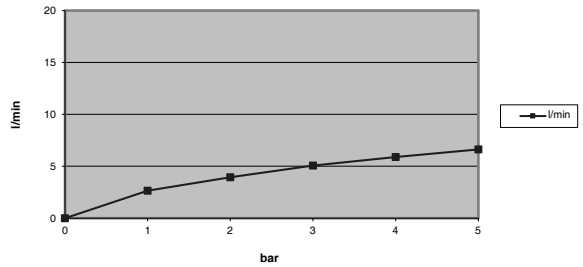
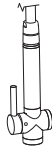

SMALTIMENTO DELL'IMBALLAGGIO
PACKAGING DISPOSAL
ÉLIMINATION DE L'EMBALLAGE
ENTSORGUNG DER VERPACKUNG
ELIMINACIÓN DEL EMBALAJE
УТИЛИЗАЦИЯ УПАКОВКИ
BORTSKAFFANDE AV EMBALLAGET
包装处理

التخلص من مواد التعبئة والتغليف



SMALTIMENTO DEI COMPONENTI A FINE VITA
DISPOSAL OF THE EOL COMPONENTS
ÉLIMINATION DES COMPOSANTS EN FIN DE VIE
ENTSORGUNG DER BESTANDTEILE AM ENDE DER LEBENSDAUER
ELIMINACIÓN DE LOS COMPONENTES A FINAL DE SU VIDA ÚTIL
УТИЛИЗАЦИЯ ОТСЛУЖИВШИХ КОМПОНЕНТОВ
BORTSKAFFANDE AV UTJÄNTA KOMPONENTER
处理元件的后束结命寿用使

التخلص من المكونات في نهاية العمر التشغيلي

NEWFORM S.p.A.

via Marconi, 25/A – Frazione Vintebbio – 13037 Serravalle Sesia – (VC) Italy
Tel. +39/0163452011 (r.a.) www.newform.it newform@newform.it