

# Devon&Devon

## CHICAGO 1

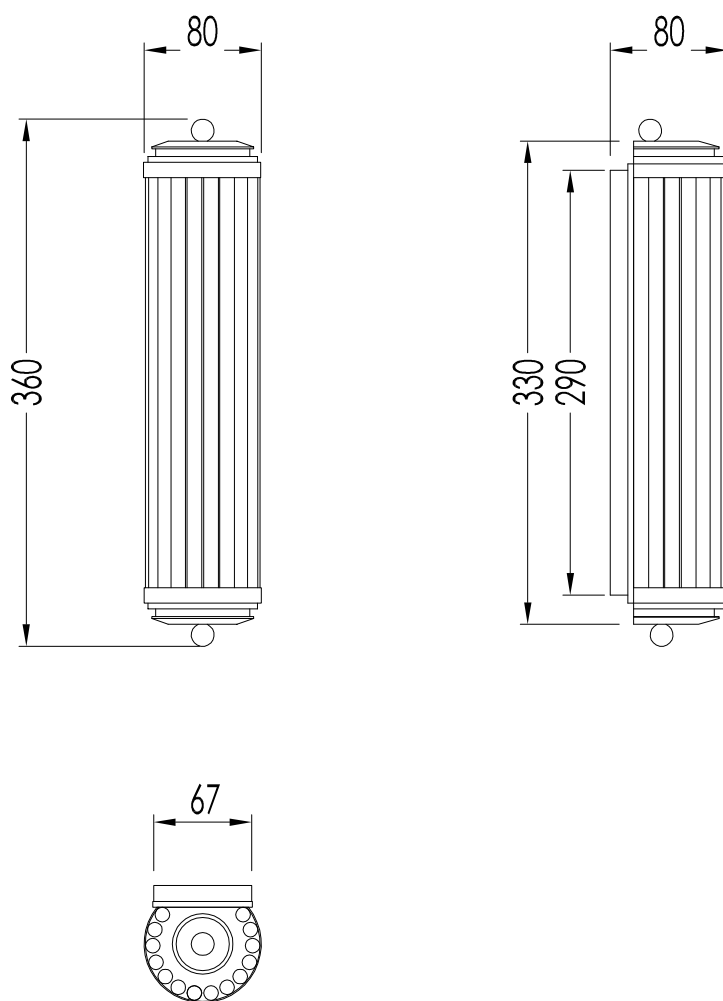

ART : LAMPADA CHICAGO 1 / CHICAGO 1 LAMP	CLASSIFICAZIONE/CLASSIFICATION: IP20
COD : DECHICAGOCR; DECHICAGOOT; DECHICAGONK	POTENZA/POWER: FSD 11 W/827 2G7 4P, Qtà/Qty =1
STRUTTURA IN OTTONE, FINITURA: CROMO, ORO CHIARO o NICKEL LUCIDO; VETRO SATINATO / BRASS STRUCTURE, FINISH: CHROME, LIGHT GOLD OR POLISHED NICKEL; FROSTED GLASS.	DIM.IMBALLO/PKG.SIZE: mm 550x150x160H
	PESO/WEIGHT: 2.23 Kg
	LAST REV. : 10/04/2013

N.B.Tutte le misure sono in millimetri / All measurements are in millimetres.

Questo disegno è di proprietà della Devon&Devon; non può essere riprodotto o trasmesso a terzi senza autorizzazione.  
This drawing is property of Devon&Devon; it may not be reproduced or transmitted to third parties without authorization.



# Devon&Devon

## CHICAGO 1

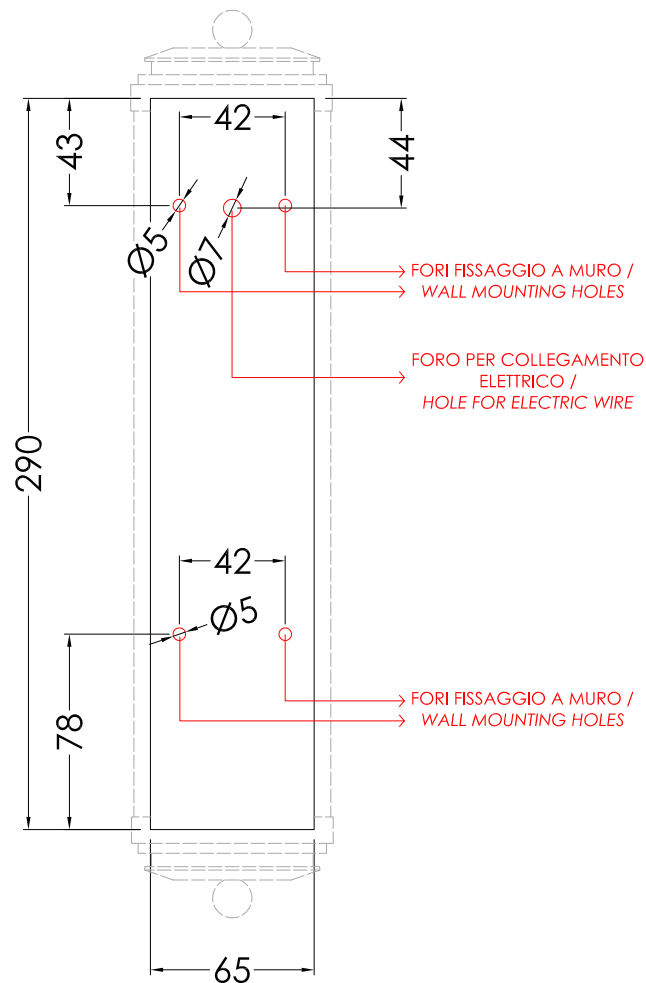

SCHEMA FISSAGGIO LAMPADA / FIXING SCHEME LAMP  
SCALA 1:3 / SCALE 1:3

LE QUOTE NON SONO VINCOLANTI; DEVON&DEVON SI RISERVA DI EFFETTUARE MODIFICHE AI MODELLI / THE DIMENSIONS ARE NON-BINDING; DEVON & DEVON RESERVES THE RIGHT TO MODIFY AND CHANGE ANY OF THEIR PRODUCTS WITHOUT PRIOR NOTICE.

CLASSIFICAZIONE/CLASSIFICATION: IP 20

POTENZA/POWER: FSD 11 W/827 2G7 4P, Qtà/Qty =1

LAST REV.: 24/11/2013

N.B. Tutte le misure sono in millimetri / All measurements are in millimetres.

Questo disegno è di proprietà della Devon&Devon; non può essere riprodotto o trasmesso a terzi senza autorizzazione.  
This drawing is property of Devon&Devon; it may not be reproduced or transmitted to third parties without authorization.

