

E71089

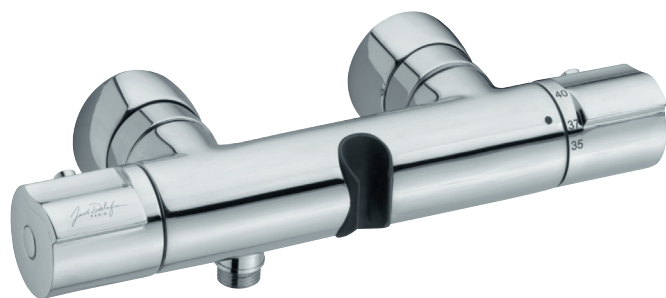

Collection : SALUTE

Couleur\* :



CP - Chrome

Principaux atouts :



## Bénéfices consommateurs

- SÉCURITÉ : Blocage température maxi à 50°

## Caractéristiques techniques

- Poids : 3,5 kg
- Débit : 19 l/mn sous 3 bars
- Mécanisme : Cartouche thermostatique à cire dilatable avec limiteur de température/débit
- Butée de sécurité à 40°, blocage température maxi à 50° C
- Support de douchette intégré

## Bénéfices installateurs

- FACILITE INSTALLATION: raccords muraux et rosaces cache-écrous
- Installation : Mural
- Raccords : Avec raccords et rosaces murales
- Entraxe : 150 ± 15 mm
- Clapets anti-retour sur es alimentations

## Dessin technique

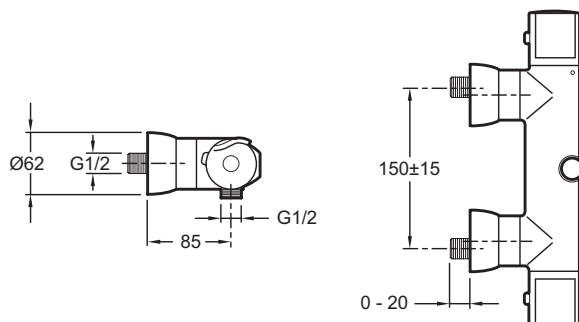

Description : Mitigeur thermostatique douche mural. E71089. Collection : SALUTE. Poids : 3,5 kg. Installation : Mural. Débit : 19 l/mn sous 3 bars. Raccords : Avec raccords et rosaces murales. Mécanisme : Cartouche thermostatique à cire dilatable avec limiteur de température/débit. Entraxe : 150 ± 15 mm. Butée de sécurité à 40°, blocage température maxi à 50° C. Clapets anti-retour sur es alimentations. Support de douchette intégré.