

E76241



Collection : PANACHE

Couleur* :



CP - Chrome

Principaux atouts :



Bénéfices consommateurs

- ANTI-CALCAIRE: Aérateur inclus
- LIMITEUR de débit sensitif

Caractéristiques techniques

- Poids : 1,6 kg
- Normes : NF : I - ECAU : E0 C2 A2 U3 - Ge3
- Raccords : Avec flexibles d'alimentation
- Flexibles d'alimentation montés en usine

Bénéfices installateurs

- FACILITE INSTALLATION: fixation rapide par le dessus

- Installation : 1 trou
- Débit : 12 l/mn sous 3 bars
- Mécanisme : Cartouche à disques céramique avec limiteur de débit

Dessin technique

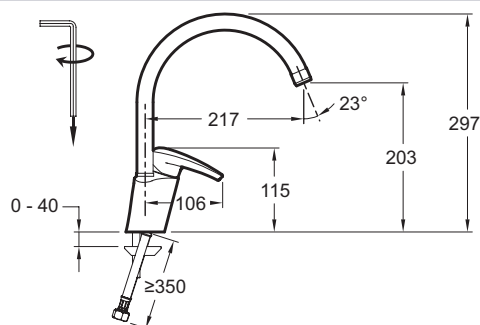

Description : Mitigeur évier, système de fixation rapide. E76241. Collection : PANACHE. Poids : 1,6 kg. Installation : 1 trou. Normes : NF : I - ECAU : E0 C2 A2 U3 - Ge3. Débit : 12 l/mn sous 3 bars. Raccords : Avec flexibles d'alimentation. Mécanisme : Cartouche à disques céramique avec limiteur de débit. Flexibles d'alimentation montés en usine.