

Escale® Ванна

Код E6310

ВСТРАИВАЕМАЯ ВАННА 180 x 90 см

АРГУМЕНТЫ

Ванна с единым передником, чистота линий и дизайн!

Встроенная дека для смесителей, двойная спинка, центральное сливное отверстие, встроенный подголовник.

Регулируемые ножки
Акриловая.

QUICKCLIP®



ТЕХНИЧЕСКИЕ ХАРАКТЕРИСТИКИ

КОД	НАИМЕНОВАНИЕ	РАЗМЕРЫ	НОРМЫ	ОБЪЕМ
E6310	Ванна Escale®	180 x 90	NF	100 литров

ЦВЕТА : Blanc 00 / Blanc Pur WP / Unies Brillant: Pergamon 5M / Spéciale : Biscuit Satin S1.

ТЕХНИЧЕСКИЕ ЧЕРТЕЖИ

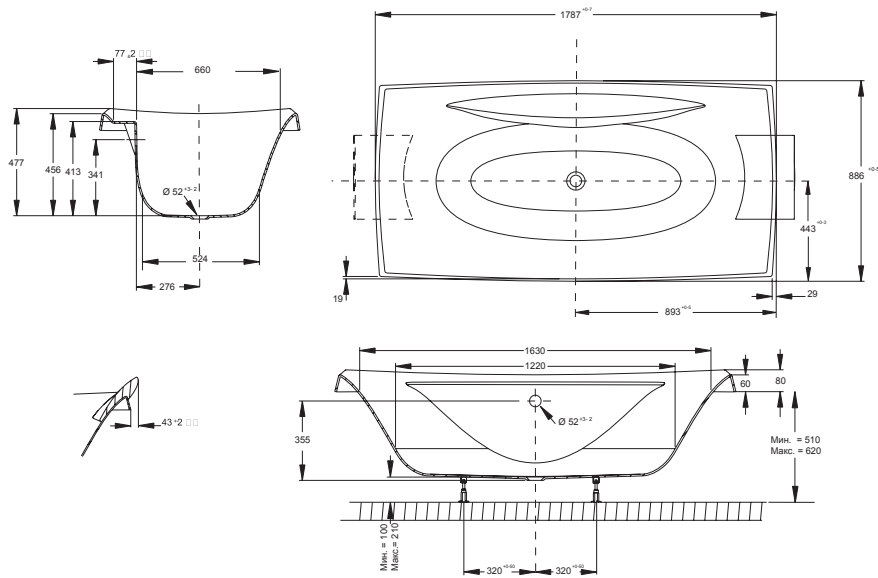

E6310 - Ванна Escale® - 180 x 90